

en **Dimensions - Cut out**  
 de **Abmessungen - Einbauausschnitt**  
 es **Dimensiones - Seccion**  
 fr **Dimensiones - Découpe**  
 it **Dimensioni - Forature**  
 sv **Dimension - Håltagning**  
 zh 尺寸 - 开孔尺寸  
 ru **Размеры - Вырез**

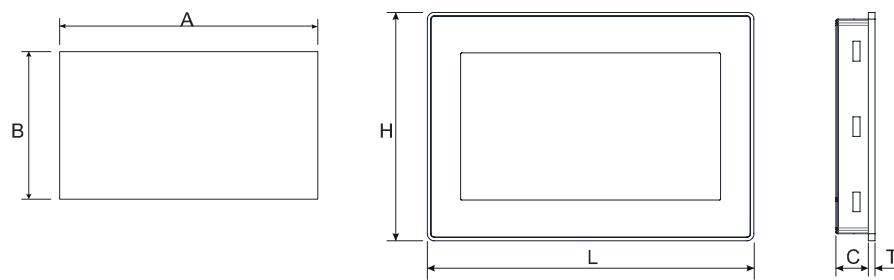

	A	B	C	H	L	T	CSD	CSD2
<b>CP604(-B)</b>	136 mm / 5.35"	96 mm / 3.78"	29 mm / 1.14"	107 mm / 4.21"	147 mm / 5.78"	5 mm / 0.19"	350 mm / 13.77"	200 mm / 07.87"
<b>CP607(-B)</b>	176 mm / 6.90"	136 mm / 5.35"	29 mm / 1.14"	147 mm / 5.79"	187 mm / 7.36"	5 mm / 0.19"	500 mm / 19.68"	400 mm / 15.74"
<b>CP610(-B)</b>	271 mm / 10.66"	186 mm / 7.32"	29 mm / 1.14"	197 mm / 7.75"	282 mm / 11.10"	6 mm / 0.23"	350 mm / 13.77"	250 mm / 09.84"

**CSD**  
 en Minimum Compass Safe Distance of standard compass  
 de Minimaler Sicherheitsabstand zum Norm-Kompass  
 es Distancia mínima de seguridad de la brújula  
 fr Distance minimale de sécurité du compas  
 it Minima distanza di sicurezza dalla bussola standard  
 sv Minimalt säkerhetsavstånd till standard compass  
 zh 安装基本型指南针的最小距离  
 ru Минимальное безопасное расстояние для стандартного компаса

**CSD2**  
 en Minimum Compass Safe Distance of steering compass, standby steering compass, emergency compass  
 de Minimaler Sicherheitsabstand vom Steuerstand-Kompass, Standby-Kompass, Notfall-Kompass  
 es Distancia mínima de seguridad desde el compás, el compás de espera, brújula de emergencia  
 fr Distance minimale de sécurité du compas, compas stand-by, boussole de secours  
 it Minima distanza di sicurezza dalla bussola di rotta, bussola standby, bussola di emergenza  
 sv Minimalt säkerhetsavstånd till „styr-kompass“, „standby styr-kompass“, „nöd-kompass“  
 zh 安装指点指南针, 备用指点指南针, 紧急指南针的最小安全距离  
 ru Минимальное безопасное расстояние для рулевого компаса, резервного компаса, аварийного компаса

en **Fixing bracket**  
 de **Befestigung**  
 es **Piezas de sujeción**  
 fr **Monter et serrer les étriers**  
 it **Fissaggio supporti**  
 sv **Monterings klammer**  
 zh 固定托架  
 ru **Монтажная скоба**

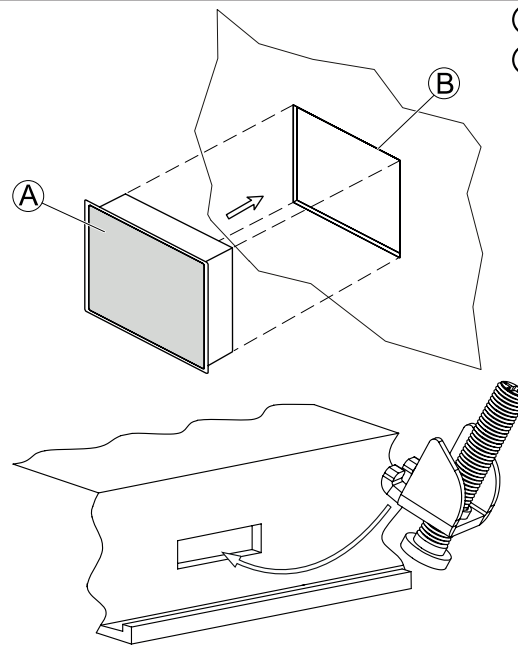

**A** CP600-eCo  
**B** en Installation cut-out  
 de Einbauausschnitt  
 es Seccion para montaje  
 fr Decoupe de montage  
 it Foratura per il montaggio  
 sv Installations håltagning  
 zh 安装开孔  
 ru Установочный вырез

en Tightening torque: 75 Ncm  
 de Anzugsdrehmoment: 75 Ncm  
 es Par de apriete: 75 Ncm  
 fr Couple de serrage: 75 Ncm  
 it Coppia di serraggio: 75 Ncm  
 sv Åtdragningsmoment: 75 Ncm  
 zh 拧紧扭矩 : 75 Ncm  
 ru Момент затяжки: 75 Ncm

en **Rear view**  
 de **Rückansicht**  
 es **Vista posterior**  
 fr **Face arriere**  
 it **Vista posteriore**  
 sv **Bakre vy**  
 zh 背视图  
 ru **Вид сзади**

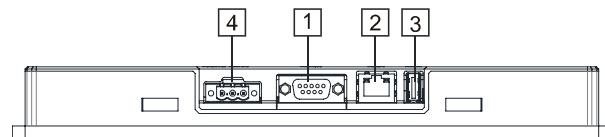

1 Serial port  
 2 Ethernet port  
 3 USB port (version 2.0 - 1.1)  
 4 Power supply

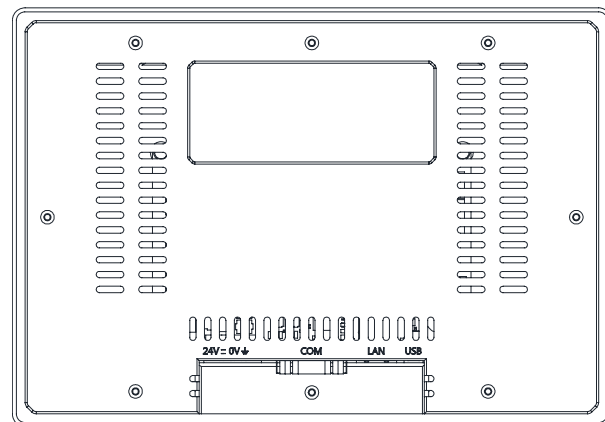

en **Installation instructions**  
 de **Montageanweisung**  
 es **Instrucciones de montaje**  
 fr **Notice de montage**  
 it **Istruzioni di montaggio**  
 sv **Installation och skötsel**  
 zh 安装说明书  
 ru **Инструкция по монтажу**

**CP604(-B)**  
**CP607(-B)**  
**CP610(-B)**

Manufacturer:  
**ABB AG**  
 Eppelheimer Straße 82  
 69123 Heidelberg  
 Germany  
 Telephone +49 (0) 6221 701-1444  
 Telefax +49 (0) 6221 701-1382  
 E-mail plc.support@de.abb.com  
 Internet http://www.abb.com/PLC

UK Importer:  
**ABB Ltd**  
 Daresbury Park  
 WA4 4BT Cheshire  
 United Kingdom



en **WARNING!** Installation and maintenance have to be performed according to the technical rules, codes and relevant standards, e.g. EN 60204 part 1, by skilled electricians only.  
 de **WARNUNG!** Die Installation und Wartungsarbeiten dieses Gerätes müssen durch eine Elektrofachkraft durchgeführt werden, nach den anerkannten technischen Regeln, Vorschriften und relevanten Normen z. B. EN 60204 Teil 1.  
 es **¡Advertencia!** La instalación y mantenimiento de estos aparatos debe efectuarla un especialista, de acuerdo a las reglas, instrucciones y normas relevantes, p.ej.: EN60204, Parte 1.  
 fr **AVERTISSEMENT!** L'installation et la maintenance de cet appareil doivent être réalisées par des personnes compétentes et connaissant les textes et directives réglementaires, ainsi que les normes de référence telle que la norme EN60204.1.  
 it **AVVERTENZA!** L'installazione e la manutenzione devono essere realizzate in accordo con le normative tecniche vigenti (esempio: EN60204-1) solamente da personale specializzato.  
 sv **VARNING!** Installation och underhåll av denna apparat får endast utföras av behörig person, och enligt gällande föreskrifter och standarder t.ex. EN 60204 del 1.  
 zh 警告! 该产品的安装和维护只能由专业技术人员根据技术规程、规定和相关的标准, 比如 EN60204的第一部分, 进行操作。  
 ru **ПРЕДУПРЕЖДЕНИЕ!** Монтаж и обслуживание должны выполняться только квалифицированными электриками, в соответствии с техническими правилами, нормами и соответствующими стандартами, например EN 60204 часть 1.

en **NOTICE!** Please refer to the manual for safety instructions. System description CP600-eCo. English manual: 3ADR059055M02xx  
 de **HINWEIS!** Die Sicherheitshinweise entnehmen Sie bitte dem Handbuch. Systembeschreibung CP600-eCo. Englische Anleitung: 3ADR059055M02xx  
 es **¡AVISO!** Las indicaciones de seguridad se hallan en el manual. Descripción del sistema CP600-eCo. Manual en inglés: 3ADR059055M02xx  
 fr **AVIS!** Lisez le manuel pour trouver les prescriptions de sécurité. Description du système CP600-eCo: Manuel anglais: 3ADR059055M02xx  
 it **AVVISO!** Leggere il manuale per istruzioni sulla sicurezza. Descrizione del sistema CP600-eCo. Manuale inglese: 3ADR059055M02xx  
 sv **MEDELANDE!** Var vänlig beakta säkerhetsinstruktionerna i manualen. Systembeskrivning CP600-eCo. Engelsk: 3ADR010108  
 zh 注意! 相关安全说明请参照使用手册 系统描述 CP600-eCo 英文版使用手册: 3ADR010108  
 ru **УВЕДОМЛЕНИЕ!** Инструкции по безопасности приведены в руководстве. Описание системы CP600-eCo. Английский язык: 3ADR059055M02xx



en **xx** = sequential version number  
 de **xx** = fortlaufende Versionsnummer  
 it **xx** = Numero di versione sequenziale  
 sv **xx** = Löpande versionsnummer  
 zh **xx** = 版本序列号  
 ru **xx** = последовательный номер версии

[http://search.abb.com/library/Download.aspx?DocumentID=3ADR059055M02\\*&LanguageCode=en&DocumentPartId=&Action=Launch](http://search.abb.com/library/Download.aspx?DocumentID=3ADR059055M02*&LanguageCode=en&DocumentPartId=&Action=Launch)

en **Recycling**  
 de **Entsorgung**  
 es **Eliminación de residuos**  
 fr **Recyclage**  
 it **Smaltimento**  
 sv **Avfallshantering**  
 zh 清除  
 ru **Утилизация отходов**



en **Power supply**  
 de **Spannungsversorgung**  
 es **Alimentación de corriente**  
 fr **Alimentatio**  
 it **Alimentazione**  
 sv **Strömförsörjning**  
 zh 供电  
 ru **Питание**

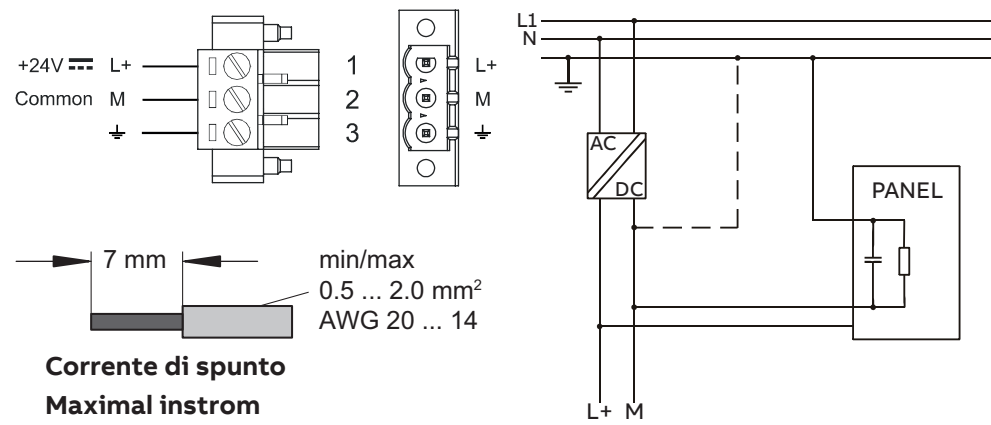

en **Inrush current**  
 de **Einschaltstrom**  
 es **Corriente de irrupcion**  
 fr **Courant d'entree**  
 it **Corrente di spunto**  
 sv **Maximal instrom**  
 zh 冲击电流  
 ru **Бросок тока**

	CP604(-B)	CP607(-B)	CP610(-B)
<b>Inrush current pulse energy [A²s]</b>	0.35	0.7	0.7

en **Connections**  
 de **Anschlüsse**  
 es **Conexiones**  
 fr **Raccordements**  
 it **Collegamenti**  
 sv **Anslutningar**  
 zh 接线  
 ru **Подключения**

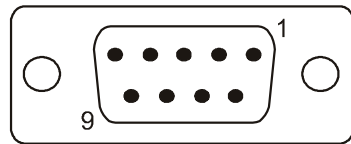

Serial port					
Pin	Description	Pin	Description	Pin	Description
1	GND	4	RX/CHB-	7	CTS/CHB+
2		5		8	RTS/CHA+
3	TX/CHA-	6	+5 V output	9	

**!** en **ATTENTION!** Extra low voltage power supply / Limited power source. Don't open the panel rear cover when the power supply is applied. DC Power Connector - AWG 20 ÷ AWG 14, 7 mm stripping length, female - R/C Terminal Blocks (XCFR2), manufactured by Weidmüller Inc., Cat. No. BLZ 5.08, torque 4.5 lb-in (0.5 Nm).

de **ACHTUNG!** Kleinspannung Stromversorgung / Limitierte Stromquelle. Das Bediengerät nicht unter Spannung öffnen. DC Spannungsklemme - AWG 20 ÷ AWG 14, 7 mm Abisolierlänge, weiblich - R/C Terminal Block (XCFR2), hergestellt durch Weidmüller Inc., Katalog Nr. BLZ 5.08, Drehmoment 4.5 lb-in (0.5 Nm).

es **¡CUIDADO!** Fuente de alimentación de extra baja tensión / Tensión limitada. No abra la parte posterior del terminal cuando esté conectado a tensión. Conector de alimentación - AWG 20 ÷ AWG 14, 7 mm longitud a desaislar, hembra - R/C Regleta de Tornillos (XCFR2), fabricado por Weidmüller Inc., Cat. No BLZ 5.08, par de apriete 4.5 lb-in (0.5 Nm).

fr **ATTENTION!** Alimentation de voltage extra bas / tension d'alimentation limitée. N'ouvrez pas le couvercle arrière avec le pupitre sous tension. Alimentateur DC - AWG 20 ÷ AWG 14, 7 mm longueur à dénuder, femelle - Blockages terminales R/C (XCFR2), produit par Weidmüller Inc, Catalogue Nr. BLZ 5.08, couple 4.5 lb-in (0.5 Nm).

it **ATTENZIONE!** Alimentatore a bassissima tensione di sicurezza / sorgente di potenza limitata. Non aprire l'involucro dei pannelli quando sono alimentati. Connettore di alimentazione, - AWG 20 ÷ AWG 14, 7 mm lunghezza di spelatura, femmina - R/C morsetti (XCFR2), prodotto da Weidmüller Inc, cat. Nr. BLZ 5.08, coppia 4.5 lb-in (0.5 Nm).

sv **OBSERVERA!** Klenspanning strömförsörjning / begränsad strömkälla. Öppna inte panelens bakre täcklock- när produkten är spänningsatt. Anslutningsplint för sp. matning - AWG 20 ÷ AWG 14, 7 mm avisoleringslängd, hon-kontakt - R/C Anslutningsplint (XCFR2), tillverkare Weidmüller, Katalog nr: BLZ 5.08, moment 4.5 lb-in (0.5 Nm).

zh 注意！AWG 20 ... AWG 14, 剥线长度 7 mm 外部低压供电/有限功率源。在通电情况下请勿打开面板后盖。直流电源连接器，母口 - R/C接线端子 (XCFR2)，由Weidmüller Inc.制造，样本号BLZ 5.08，扭矩 4.5 lb-in (0.5 Nm)。

ru **ВНИМАНИЕ!** Низковольтное питание / Источник питания сограниченным выходом. Не открывайте заднюю крышку панели при включенном питании. Разъем питания пост. тока- AWG 20 ÷ AWG 14, 7 mm Длина снятия изоляции, розетка - клеммы R/C (XCFR2), производство Weidmüller Inc., кат. № BLZ 5.08, момент затяжки 4.5 фунт-сила-дюйм (0.5 Nm).

**!** en **ATTENTION!** Ensure that the power supply has enough power capacity for the operation of the equipment.

de **ACHTUNG!** Stellen Sie sicher, dass die Spannungsversorgung genügend Leistungskapazität für den Betrieb des Gerätes aufweist.

es **¡CUIDADO!** Asegúrese que la fuente de alimentación tiene suficiente capacidad para operar con el equipo.

fr **ATTENTION!** Assurez vous que votre alimentation possède suffisamment de puissance pour le pupitre.

it **ATTENZIONE!** Verificare che l'alimentatore sia in grado di erogare la potenza necessaria per il corretto funzionamento.

sv **OBSERVERA!** Säkerställ att strömkällan har tillräckligt med kapacitet för drift av utrustningen.

zh 注意！请确保电源有足够的功率容量以保证设备正常运行。

ru **ВНИМАНИЕ!** Убедитесь, что источник питания имеет достаточную мощность для работы оборудования.

**!** en **ATTENTION!** For use in pollution degree 2 environment. Maximum surrounding air temperature 50 °C.

de **ACHTUNG!** Für den Einsatz in Verschmutzungsgrad 2. Maximale Umgebungslufttemperatur 50 °C.

es **¡CUIDADO!** Para su uso en la contaminación del medio ambiente grado 2. La máxima temperatura del aire circundante 50 °C.

fr **ATTENTION!** Pour une utilisation en environnement degré de pollution 2, au maximum une température ambiante de 50 °C.

it **ATTENZIONE!** Per l'impiego in ambiente grado di inquinamento 2. Massima temperatura dell'aria circostante 50 °C.

sv **OBSERVERA!** För användning i miljö i föroreningsgrad 2. Maximal omgivningstemperatur 50 °C.

zh 注意！用于污染等级为2的环境。周围空气温度最高不能超过50摄氏度。

ru **ВНИМАНИЕ!** Для использования в среде со степенью загрязнения 2. Максимальная температура окружающего воздуха 50 °C.

**!** en **ATTENTION!** For use in a controlled environment, refer to manual for environmental conditions.

de **ACHTUNG!** Zur Verwendung in kontrollierter Umgebung, beachten Sie bitte die Umgebungsbedingungen im Handbuch.

es **¡CUIDADO!** Para su utilización en un ambiente controlado: para información sobre las condiciones ambientales, ver el manual.

fr **ATTENTION!** Pour une utilisation en environnement contrôlé ; veuillez vous référer au manuel pour plus d'informations sur les conditions environnementales.

it **ATTENZIONE!** Da utilizzare in ambiente controllato; per informazioni sulle condizioni ambientali, consultare il manuale.

sv **OBSERVERA!** För användning i en kontrollerad miljö, se manualen för miljöförhållanden.

zh 注意！为了在可以控制的环境内使用，请仔细阅读使用手册，了解环境条件。

ru **ВНИМАНИЕ!** Информацию об использовании в контролируемой среде смотри в руководстве по условиям окружающей среды.

en The products have been designed for use in an industrial environment in compliance with the 2004/108/CE directive.

de Diese Produkte wurden für die industrielle Nutzung hergestellt. Ihr Betrieb erfüllt die folgenden Bestimmungen: 2004/108/CE.

es Estos productos están diseñados para su instalación en ambientes industriales cumpliendo con las norma 2004/108/CE.

fr Ces pupitres ont été conçus pour utilisation dans un environnement industriel. Ils répondent aux normes 2004/108/CE.

it I prodotti sono stati progettati per l'impiego in ambiente industriale in conformità alla direttiva 2004/108/CE.

sv Produkterna har utvecklats för industriell användning enligt direktivet 2004/108/CE.

zh 产品专为在工业环境下使用而设计，符合 2004/108/CE 指令。

ru Устройства были сконструированы и изготовлены для использования в промышленной среде согласно Директиве 2004/108/CE.

en The products have been designed in compliance with: EN 61000-6-4  
EN 61000-6-2

de Die Produkte wurden konform den geltenden Normen und Standards erstellt: EN 55011 Class A

es El producto ha sido diseñado en conformidad con: EN 61000-4-2  
EN 61000-4-3

fr Les produits ont ete designes en conformite' aux normes: EN 61000-4-4  
EN 61000-4-4

it I prodotti sono stati progettati in conformità alle norme: EN 61000-4-5  
EN 61000-4-6

sv Produkterna har tillverkats i enlighet med: EN 61000-4-8

zh 产品的设计符合下列标准：EN 61000-4-8

ru Устройства были сконструированы и изготовлены согласно: EN 60945

en The installation of these devices into the residential, commercial and light-industrial environments is allowed only in the case that special measures are taken in order to get the conformity to IEC-61000-6.3.

de Die Installation dieser Geräte in Wohn- und Geschäftsräumen sowie in leicht gewerblich genutzten Gebäuden ist nur in den Fällen erlaubt, in denen die Messwerte konform der Norm IEC61000-6-3 eingehalten werden.

es La instalación de estos dispositivos en entornos residenciales, comerciales y de industria ligera está permitida solo en el caso de que se hayan tomado medidas especiales para tener conformidad con IEC-61000-6.3

fr L'utilisation de ces appareils dans les enviroments residenciales, commerciales et de l'industrie legere est permis seulement dans le cas ou on prends des mesures speciales pour obtenir la conformité à la norme IEC61000-6-3.

it L'utilizzo di queste apparecchiature in ambienti residenziali, commerciali e dell'industria leggera è permesso solo nel caso in cui vengano prese le misure speciali per ottenere la conformità alla IEC61000-6-3.

sv Installation av dessa apparater i bostäder, affärslokaler och lätt kommersiella byggnader är tillåtet om speciella åtgärder har vidtagits för att säkerställa överensstämmelse med IEC-61000-6.3.

zh 只有在采取了特殊措施以符合 IEC-61000-6.3 之后，方可将这些设备安装到居住、商业和轻工业环境中。

ru Монтаж данных устройств в жилых и коммерческих помещениях, а также в легких промышленных зданиях допускается только в случаях, когда были приняты специальные меры по обеспечению соответствия требованиям стандарта IEC-61000-6.3.